



Инструкция по эксплуатации Дизельные горелки

RA 2, RA 2L

JPE 80/1, JPE 80/1 L

JPE 80/2, JPE 80/2 L





Содержание

Технические характеристики (RA 2 – JPE со стандартным соплом)	4
Основные компоненты (RA 2 – JPE со стандартным соплом).....	5
Технические характеристики (RA 2 – JPE с удлиненным соплом).....	6
Основные компоненты (RA 2 L – JPE...L с удлиненным соплом)	7
Общее описание	8
Регулировки смесительной головки	10
Форсунка	11
Блок управления горелкой	13
Схема подключения.....	14
Регулировки заслонки воздухозаборника	15
Контроль/проверка перед установкой	16
Установка	17
Пуск.....	18
Рекомендации по безопасности	18

Технические характеристики (RA 2 – JPE со стандартным соплом)

Рабочие кривые горелки

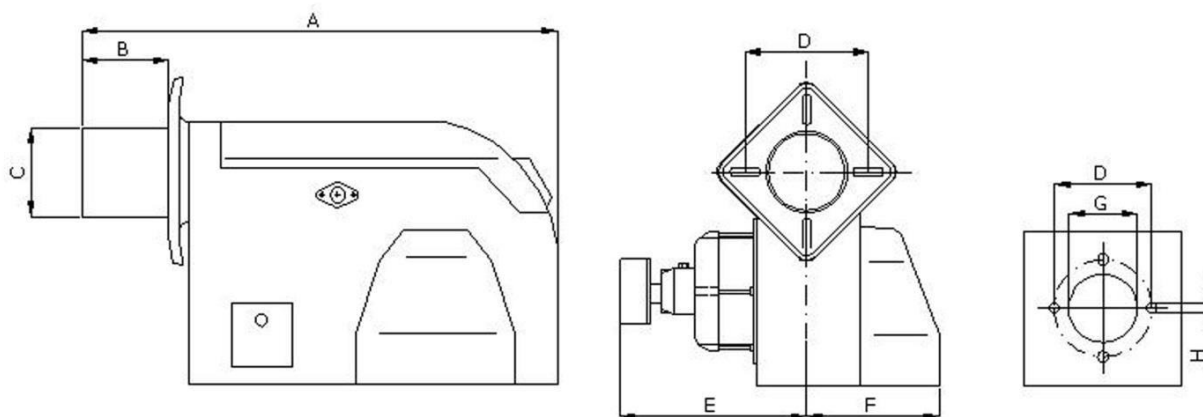
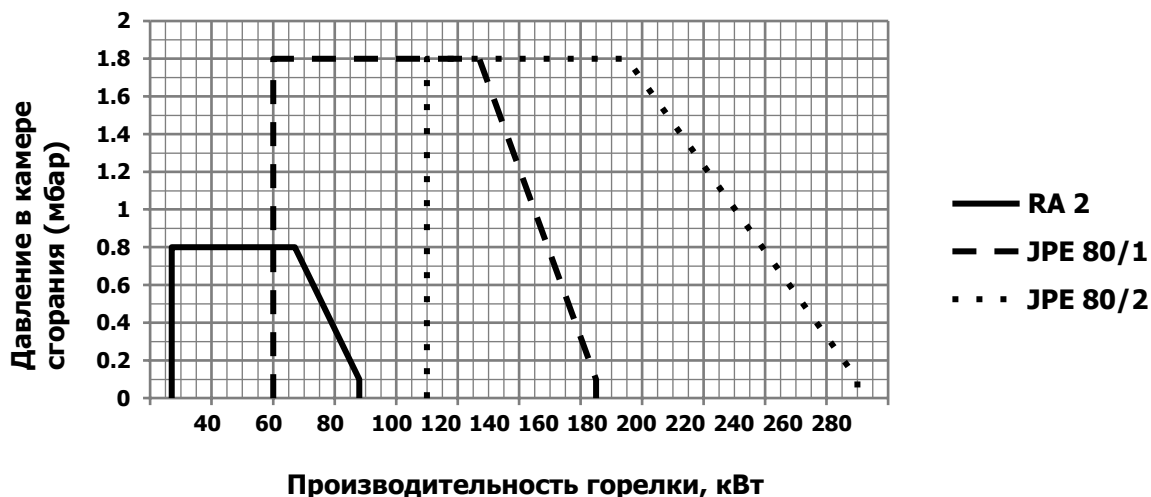

Тип горелки	Размеры (мм)							
	A	B	C	D	E	F	G	H
RA 2	400	75	80	120 – 165	184	108	85	M8
JPE 80/1	600	178	110	173 – 195	240	145	115	M8
JPE 80/2	600	178	115	173 - 195	240	145	120	M8

Тип горелки	Рабочие функции	Топливо	Расход топлива (м³н/ч)	Мощность (кВт)
RA 2	Одноступенчатая	Дизельное	4 – 9.3	47 – 108
JPE 80/1	Одноступенчатая	Дизельное	7 – 16	80 – 185
JPE 80/2	Одноступенчатая	Дизельное	11.2 – 23.2	130 - 270

Тип горелки	Блок управления	Электромагнитный клапан	Двигатель	Электропитание
RA 2	TF 701	1/8"	1~/90 W/2800 RPM	1~/ 220 V / 50 Hz
JPE 80/1	TF 701	1/8"	1~/240 W/2800 RPM	1~/ 220 V / 50 Hz
JPE 80/2	TF 701	1/8"	1~/240 W/2800 RPM	1~/ 220 V / 50 Hz

Основные компоненты (RA 2 – JPE со стандартным соплом)

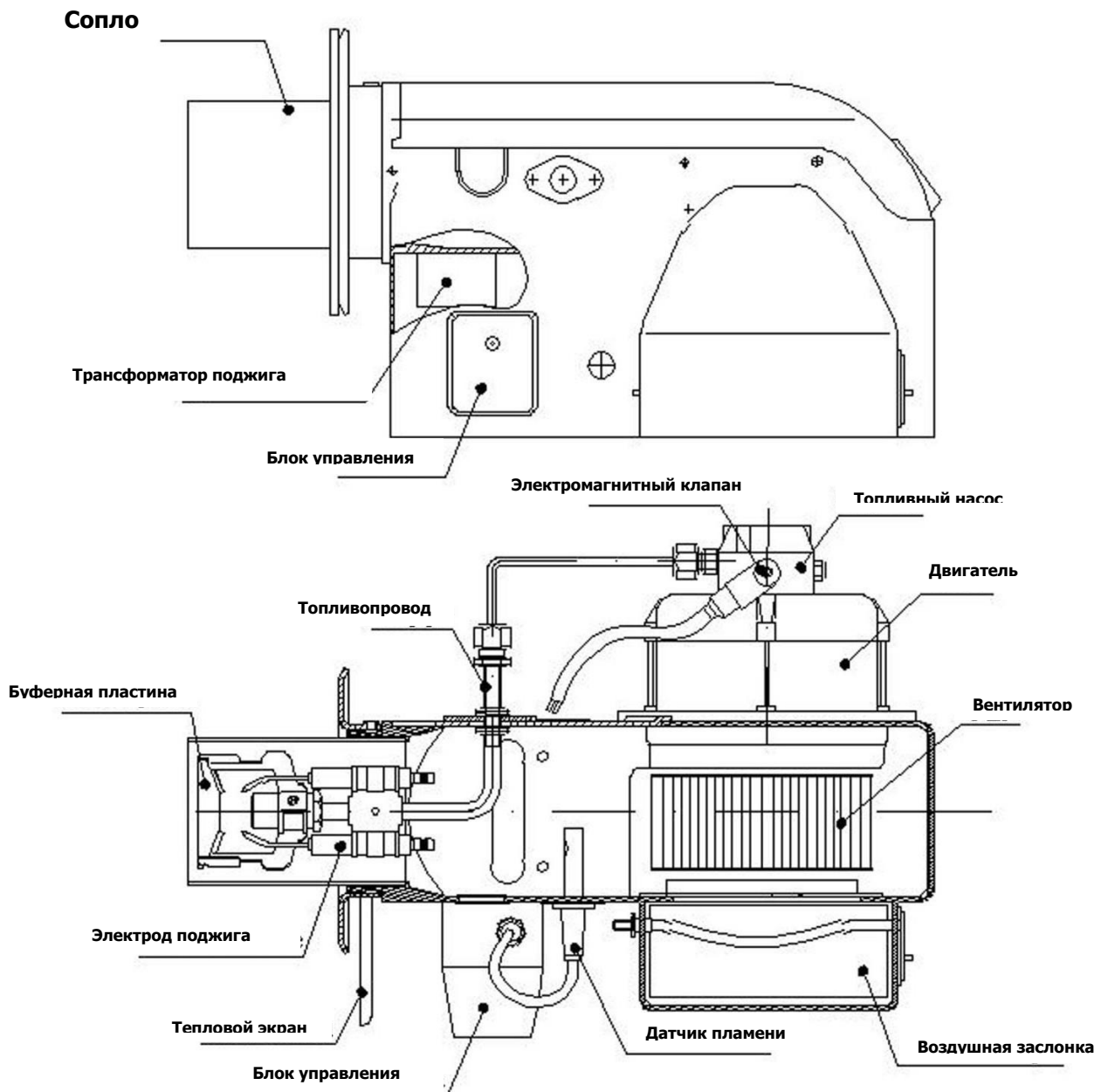

Технические характеристики (RA 2 L– JPE... L с удлиненным соплом)

Рабочие кривые горелки

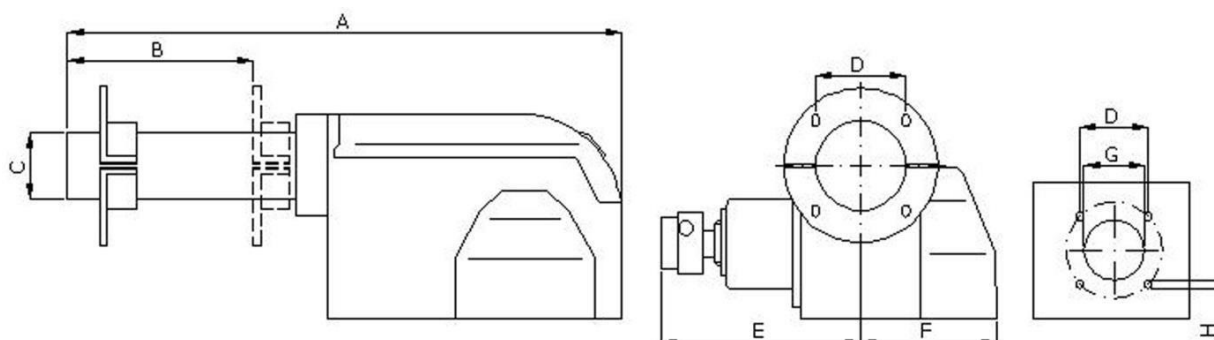
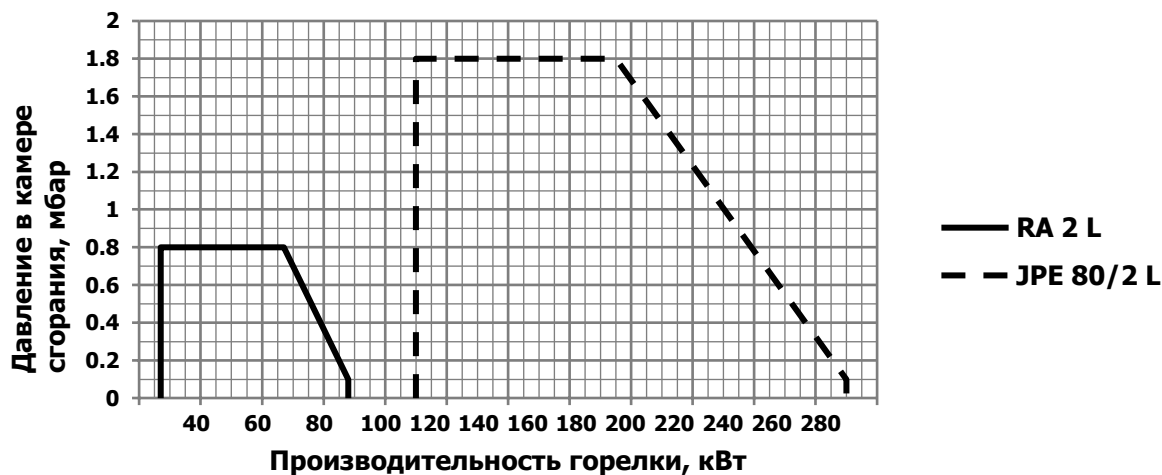

Тип горелки	Размеры (мм)							
	A	B	C	D	E	F	G	H
RA 2 L	780	300	92	117	184	108	100	M8
JPE 80/2 L	990	370	122	117	240	145	125	M8

Тип горелки	Рабочая функция	Топливо	Интенсивность сжигания топлива (м³н/ч)	Мощность (кВт)
RA 2 L	Одноступенчатая	Дизельное	4 – 9.3	47 – 108
JPE 80/2 L	Одноступенчатая	Дизельное	11.2 – 23.2	130 - 270

Тип горелки	Блок управления	Электромагнитный клапан	Двигатель	Электропитание
RA 2 L	TF 701	1/8"	1~/90 W/2800 RPM	1~/ 220 V / 50 Hz
JPE 80/2 L	TF 701	1/8"	1~/240 W/2800 RPM	1~/ 220 V / 50 Hz



Инструкция по эксплуатации дизельных горелок RA 2 (L) – JPE 80/1 (L) – JPE 80/2 (L)

Основные компоненты (RA 2 L – JPE...L с удлиненным соплом)

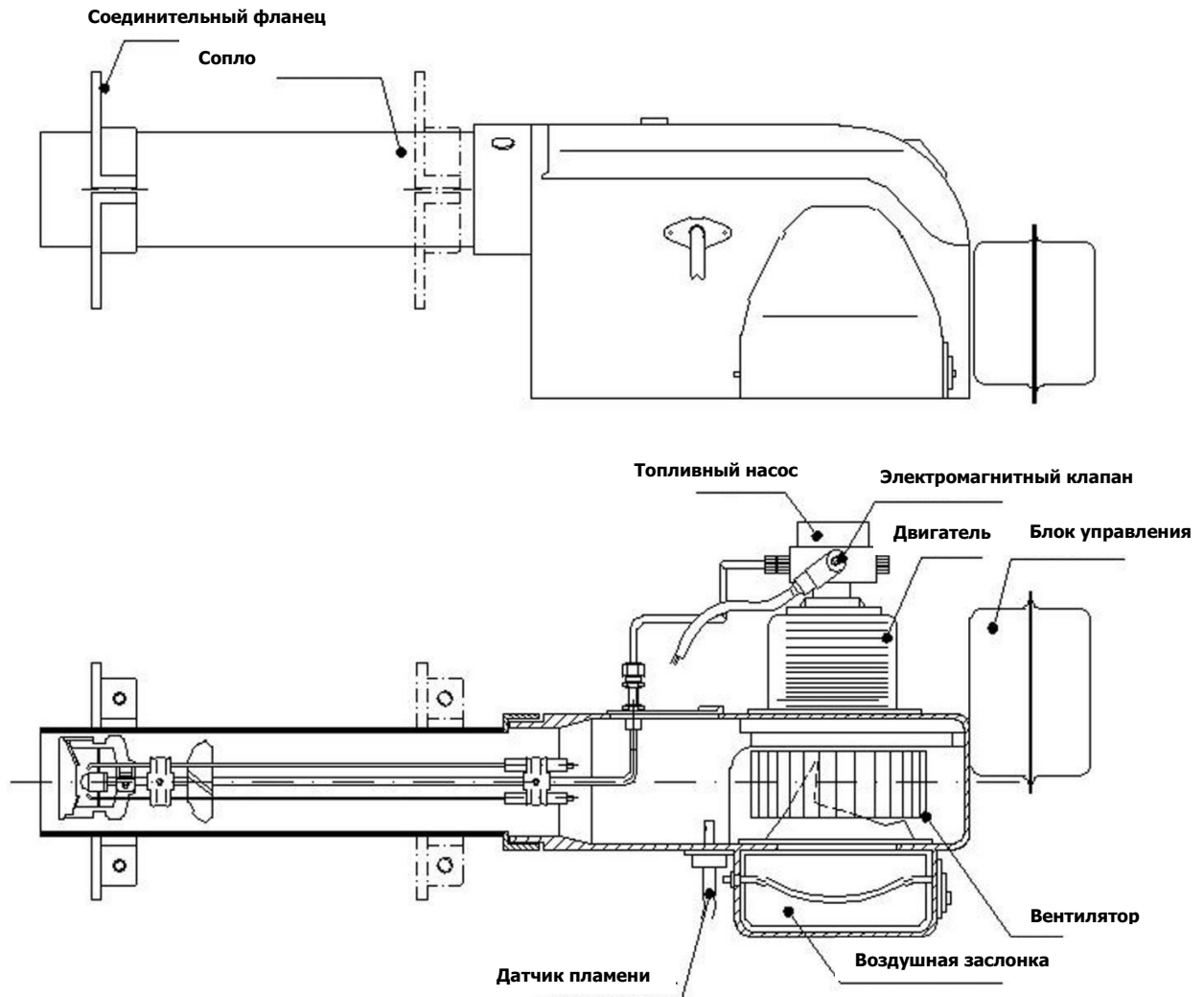



Общее описание

Дизельные горелки SIROCCO предназначены для сжигания дизельного топлива и одобрены в соответствии со стандартом EN 267.

Все компоненты горелки собраны в единый блок. Топливный насос и воздухоподводящее колесо приводятся в движение электродвигателем (кроме PDE 3, PDE 3 SP, IO 2100 и IO 2800).

Встроенное колесо вентилятора динамически сбалансировано и имеет стабильную характеристику во всем рабочем диапазоне.

Встроенные топливные насосы предназначены для поддержания постоянного давления топлива в напорной магистрали при максимальной скорости срабатывания. Между топливным баком и насосом должна использоваться двухтрубная система или кольцевая линия.

Проходя через установленный в насосе регулирующий клапан давления и быстродействующий электромагнитный клапан, топливо, подаваемое топливным насосом, поступает в топливопровод на форсунку горелки. Форсунка (две форсунки в случае двухступенчатых горелок) находится в хвостовой части горелки.

Струя топлива, выходящая из форсунки горелки, зажигается электрической искрой посредством высоковольтного трансформатора между двумя искровыми электродами. Блок розжига отвечает всем применяемым требованиям VDE и не создает помех для радио- и телепередач.

Дизельные горелки SIROCCO полностью автоматизированы. Управление горелкой (зажигание, запуск двигателя, включение и выключение) осуществляется с помощью автоматического управления горелкой. Управление работой в зависимости от температуры или давления осуществляется с помощью регуляторов, регуляторов и ограничителей и в сочетании с автоматическим управлением горелкой.

Контроль пламени осуществляется с помощью датчика пламени с фоторезистором и реле пламени, установленного в блоке автоматического управления горелкой.

Для стабилизации пламени и обеспечения наилучшего смешивания топлива с воздухом для горения перед форсункой (форсунками) распылителя предусмотрена пластина с соответствующими перегородками. Эта пластина обеспечивает регулировку в осевом направлении, что, в свою очередь, позволяет обеспечить хорошее и экономичное сгорание при различных условиях топки.

Необходимое количество воздуха для горения обеспечивается с помощью регулируемой воздушной заслонки. В случае двухступенчатых горелок заслонка регулируется с помощью серводвигателя в соответствии с количеством сжигаемого топлива в любое время.

Одноступенчатое управление

При одноступенчатой регулировке горелка работает с фиксированным количеством топлива и воздуха. При достижении заданной температуры воды в котле или заданного давления пара горелка автоматически отключается с помощью управляющего термостата или управляющего маностата. После снижения температуры или давления ниже заданного уровня горелка вновь управляющим термостатом или маностатом.

Двухступенчатое регулирование

Двухступенчатая система управления обычно используется в диапазоне от 100% до 50% нагрузки. Именно в этом диапазоне скорость горения горелки регулируется в соответствии с требуемым количеством тепла, при этом горелка работает непрерывно. Если требуется меньшее количество тепла, горелка автоматически переключается со ступени 2 (положение высокого огня) на ступень 1 (положение низкого огня). Как только требуется большее количество тепла, горелка автоматически возвращается на ступень 2. При скорости горения ниже скорости, установленной для ступени 1, работа горелки контролируется путем автоматического запуска и остановки горелки по мере необходимости.

Топливный насос (Suntec AS 47 C)

- 1) Всасывание
- 2) Обратная линия и внутренняя заглушка байпаса
- 3) Выход на форсунку
- 4) Порт манометра
- 5) Порт вакуумметра
- 6) Подача давления на вспомогательные механизмы (Только для серии 7000)

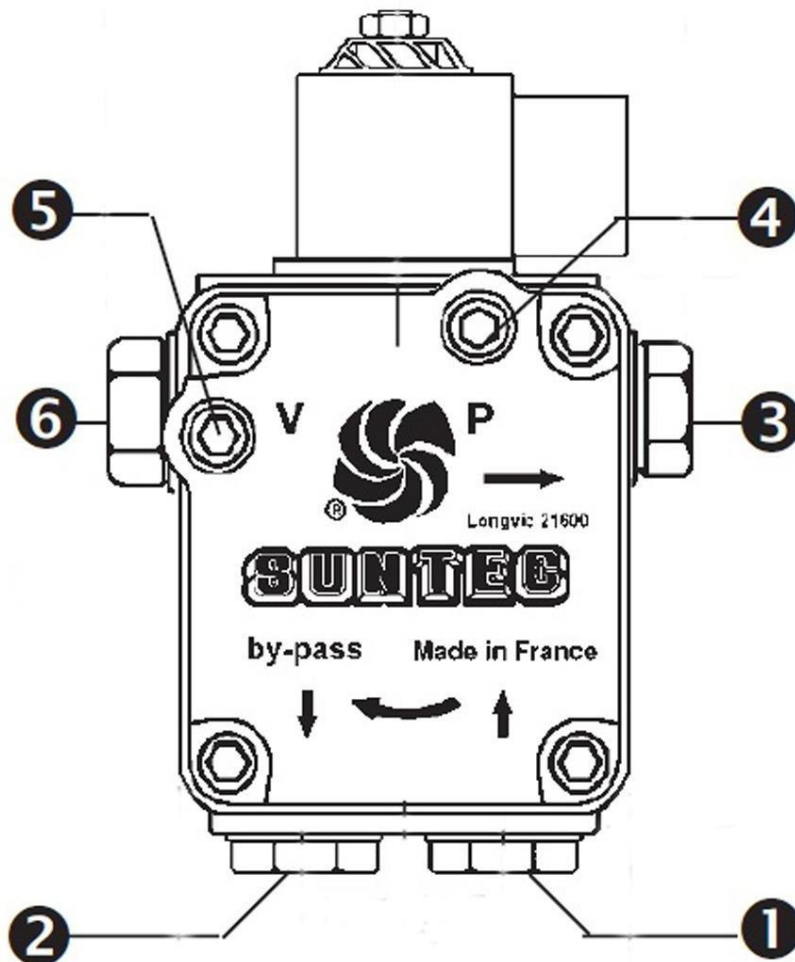

Процедура регулировки смесительной головки

Для достижения лучшей производительности смесительная головка горелки может двигаться в осевом направлении. Для этого выполните следующие действия:

1. Снимите крышку корпуса горелки.
2. Ослабьте фиксатор.
3. После регулировки закрепите фиксатор и крышку корпуса горелки.

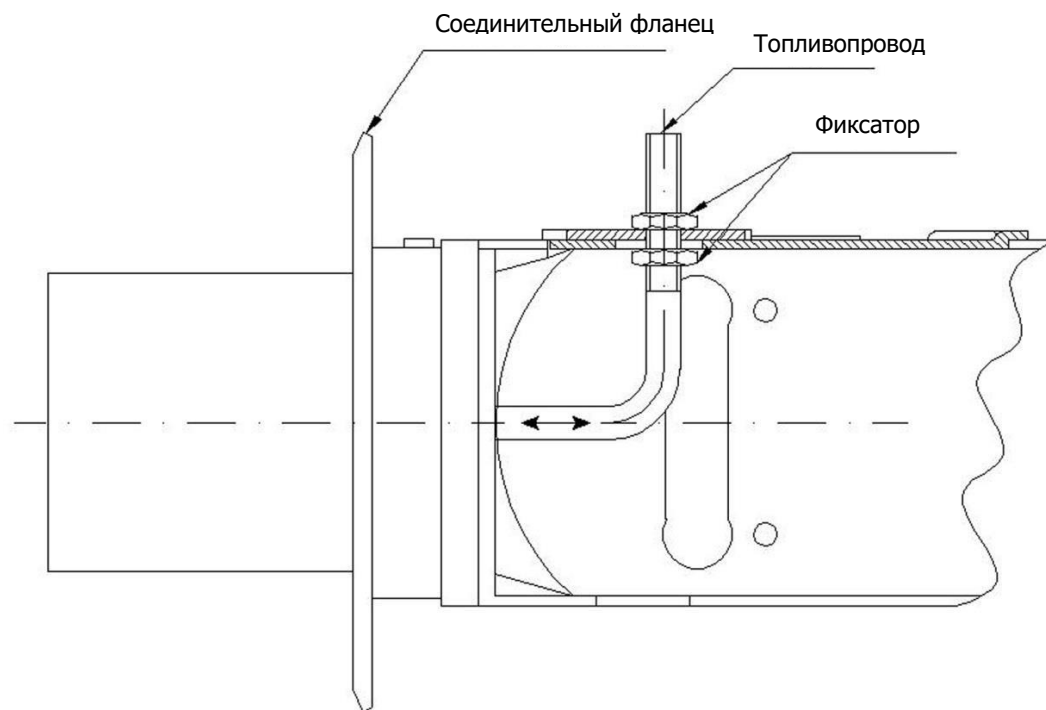

Форсунка

В дизельных горелках SIROCCO следует использовать форсунки типа "S" 60°. Там, где существуют особые условия топки, могут потребоваться форсунки 45° или 80°.

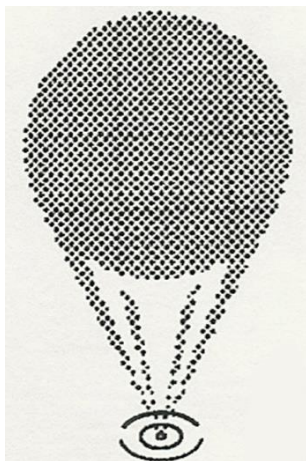

Типе форсунки "S"

BRAND INTERCHANGE				
HAGO	DELAVAN	MONARCH	DANFOSS	STEINEN
H Hollow .40 - 9.00 Red Caps	A .40 - 8.50	NS .50 - 2.0 PL 2.25 - 8.5	H .40 - 3.00	H .40 - 2.25 PH 2.50 - 8.5
W Universal .40 - 8.00 Orange Caps	W .40 - 8.00	AR .50 - 2.00	B .60 - 35.00	Q .50 - 3.00 SS 4.50 - 28.00
B Solid .40 - 2.00 Black Caps	B .40 - 2.00	R .40 - 2.00	S .60 - 2.00	S .40 - 2.00
P Solid 2.0 - 35.0 Green Caps	B 2.00 - 35.0	PLP 2.25 - 35.0	S .40 - 3.0	S 2.00 - 4.00
LC Large Capacity 35.0 - 120 Blue Caps	A 35.0 - 50.0 B 35.0 - 50.0	PLP 35.0 - 100.0		

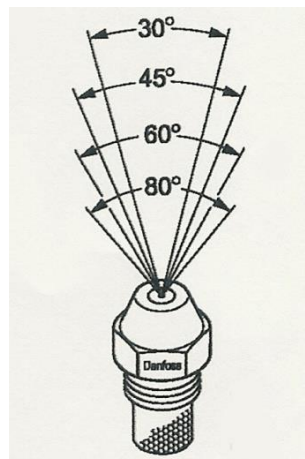

Пример:

Выберите подходящую форсунку для дизельной горелки типа RA 2, установленной на котел с теплопроизводительностью 100 кВт и давлением в топке 0,5 мбар.

Сначала следует рассмотреть следующие вопросы:

1. Мощность котла должна соответствовать мощности горелки.
2. Рабочее давление горелки не должно быть меньше давления в камере сгорания.

1. Расчет расхода топлива горелки:

Теплотворная способность дизельного топлива = 11,6 кВт/кг

Максимальная теплопроизводительность горелки типа RA 2 при давлении 0,5 мбар = 96 кВт (в соответствии с графиком производительности горелки на стр. 2)

Внимание:

Обратите внимание, что на каждые 300 м высоты от уровня моря эффективность сгорания снижается на 4%, что следует учитывать при нагревании горелки.

В приведенном выше примере, если уровень установки горелки на 900 м выше уровня моря, то тепловая мощность может быть скорректирована следующим образом:

Снижение тепловой мощности: $96 \times 12\% = 11,52$ кВт

Фактическая тепловая мощность горелки: $96 - 11,52 = 84,48$ кВт

$$\text{Расход топлива} = \frac{\text{Тепловая мощность горелки}}{\text{Теплота сгорания топлива}} = \frac{84,48 \text{ кВт}}{11,6 \text{ кВт/кг}} = 7,28 \text{ кг/ч}$$

2. Выбор форсунки:

В таблице на следующей странице в столбце 10 бар ищем наиболее близкое число (7.45), и смотрим значение, в столбце «размер форсунки» напротив числа 7,45. В данном случае выбираем форсунку 2.00.



Инструкция по эксплуатации дизельных горелок RA 2 (L) – JPE 80/1 (L) – JPE 80/2 (L)

		ДАВЛЕНИЕ НАСОСА В БАРАХ ИЛИ КГ/СМ²														
		7	8	9	10	11	12	13	14	15	16	17	18	19	20	21
НОМИНАЛЬНЫЙ РАЗМЕР ФОРСУНКИ В АМЕРИКАНСКИХ ГАЛЛОНАХ/ЧАС	0.40	1.25	1.33	1.41	1.49	1.56	1.63	1.70	1.76	1.82	1.88	1.94	2.00	2.05	2.11	2.16
	0.50	1.56	1.66	1.76	1.86	1.95	2.04	2.12	2.20	2.28	2.35	2.42	2.49	2.56	2.63	2.69
	0.60	1.87	2.00	2.12	2.23	2.34	2.45	2.55	2.64	2.73	2.83	2.91	3.00	3.08	3.16	3.24
	0.65	2.03	2.16	2.29	2.42	2.54	2.65	2.75	2.86	2.96	3.06	3.15	3.25	3.34	3.42	3.51
	0.75	2.34	2.49	2.65	2.79	2.93	3.06	3.18	3.30	3.42	3.53	3.64	3.74	3.85	3.95	4.05
	0.85	2.65	2.83	3.00	3.16	3.32	3.47	3.61	3.74	3.87	4.00	4.13	4.24	4.36	4.46	4.59
	1.00	3.12	3.33	3.53	3.72	3.90	4.08	4.24	4.40	4.56	4.71	4.85	4.99	5.13	5.26	5.40
	1.10	3.43	3.66	3.88	4.09	4.29	4.48	4.67	4.84	5.01	5.18	5.34	5.49	5.64	5.79	5.93
	1.20	3.74	3.99	4.24	4.47	4.68	4.89	5.09	5.29	5.47	5.65	5.82	5.99	6.16	6.32	6.47
	1.25	3.89	4.16	4.40	4.65	4.88	5.10	5.30	5.51	5.70	5.89	6.07	6.24	6.41	6.58	6.74
	1.35	4.21	4.49	4.76	5.02	5.27	5.50	5.73	5.95	6.15	6.36	6.55	6.74	6.93	7.11	7.28
	1.50	4.67	4.98	5.29	5.58	5.85	6.11	6.36	6.60	6.83	7.06	7.27	7.48	7.69	7.89	8.08
	1.65	5.14	5.49	5.82	6.14	6.44	6.73	7.00	7.27	7.52	7.77	8.01	8.24	8.47	8.69	8.90
	1.75	5.45	5.82	6.18	6.51	6.83	7.14	7.42	7.71	7.97	8.24	8.49	8.78	8.98	9.21	9.44
	2.00	6.23	6.65	7.06	7.45	7.81	8.16	8.49	8.81	9.12	9.42	9.71	9.99	10.26	10.53	10.79
	2.25	7.01	7.49	7.94	8.38	8.78	9.18	9.55	9.91	10.26	10.60	10.92	11.24	11.55	11.85	12.14
	2.50	7.79	8.32	8.82	9.31	9.76	10.19	10.61	11.01	11.39	11.77	12.13	12.48	12.83	13.16	13.49
	2.75	8.57	9.15	9.71	10.24	10.73	11.21	11.67	12.11	12.53	12.95	13.35	13.73	14.11	14.48	14.84
	3.00	9.34	9.98	10.59	11.16	11.71	12.23	12.73	13.21	13.67	14.13	14.56	14.98	15.39	15.79	16.18
	3.50	10.90	11.65	12.35	13.03	13.66	14.27	14.85	15.42	15.95	16.49	16.99	17.48	17.96	18.43	18.89
	4.00	12.46	13.31	14.12	14.89	15.62	16.31	16.97	17.62	18.23	18.84	19.42	19.98	20.53	21.06	21.59
4.50	14.02	14.97	15.88	16.75	17.57	18.35	19.10	19.82	20.51	21.20	21.84	22.47	23.09	23.69	24.28	
5.00	15.58	16.64	17.65	18.62	19.52	20.39	21.22	22.03	22.79	23.55	24.27	24.97	25.66	26.33	26.98	
5.50	17.14	18.30	19.42	20.48	21.47	22.43	23.34	24.23	25.07	25.91	26.70	27.47	28.22	28.96	29.68	
6.00	18.70	19.97	21.18	22.34	23.42	24.47	25.46	26.43	27.49	28.27	29.13	29.97	30.79	31.59	32.38	
6.50	20.25	21.63	22.94	24.20	25.37	26.51	27.58	28.63	29.63	30.62	31.55	32.46	33.35	34.22	35.07	
7.00	21.81	23.29	24.71	26.06	27.33	28.55	29.70	30.84	31.91	32.98	33.98	34.96	35.92	36.86	37.77	
7.50	23.37	24.96	26.47	27.92	29.28	30.59	31.83	33.04	34.19	35.33	36.41	37.46	38.49	39.49	40.47	
8.00	24.93	26.62	28.24	29.79	31.23	32.63	33.95	35.25	36.47	37.69	38.80	39.96	41.05	42.12	43.17	
8.50	26.48	28.28	30.00	31.65	33.18	34.66	36.07	37.45	38.74	40.04	41.26	42.45	43.62	44.75	45.87	
9.00	28.04	29.95	31.77	33.59	35.14	36.71	38.19	39.65	41.02	42.40	43.69	44.95	46.18	47.39	48.57	
9.50	29.60	31.61	33.53	35.37	37.09	38.74	40.31	41.85	43.30	44.75	46.11	47.45	48.75	50.02	51.26	
10.00	31.16	33.28	35.30	37.23	39.04	40.78	42.44	44.06	45.58	47.11	48.54	49.94	51.32	52.66	53.96	
11.00	34.27	36.60	38.83	40.96	42.94	44.86	46.68	48.46	50.14	51.82	53.40	54.94	56.45	57.92	59.36	
12.00	37.39	39.93	42.36	44.68	46.85	48.94	50.92	52.87	54.70	56.53	58.25	59.93	61.58	63.19	64.76	
14.00	43.62	46.59	49.42	52.12	54.65	57.10	59.41	61.68	63.81	65.95	67.96	69.92	71.84	73.72	75.55	
16.00	49.85	53.24	56.82	59.57	62.46	65.26	67.90	70.49	72.93	75.38	77.67	79.91	82.11	84.25	86.34	
18.00	56.08	59.90	63.54	67.02	70.27	73.41	76.39	79.30	82.05	84.80	87.38	89.90	92.37	94.78	97.14	
20.00	62.31	66.55	70.60	74.47	78.08	81.57	84.87	88.11	91.17	94.22	97.09	99.89	102.63	105.31	107.93	
22.00	68.55	73.21	77.66	81.91	85.89	89.73	93.36	96.92	100.28	103.64	106.79	109.88	112.89	115.84	118.72	
24.00	74.78	79.86	84.72	89.36	93.70	97.88	101.85	105.74	109.40	113.06	116.50	119.87	123.16	126.37	129.52	
26.00	81.01	86.52	91.78	96.81	101.50	106.04	110.33	114.55	118.52	122.49	126.21	129.86	133.42	136.91	140.31	
28.00	87.24	93.17	98.84	104.25	109.31	114.20	118.82	123.36	127.63	131.91	135.92	139.85	143.68	147.44	151.10	
30.00	93.47	99.83	105.90	111.70	117.12	122.35	127.31	132.17	136.75	141.33	145.63	149.83	153.95	157.97	161.89	
35.00	109.05	116.47	123.55	130.15	136.64	142.77	148.53	154.20	159.54	164.88	169.90	174.81	179.61	184.29	188.87	
40.00	124.63	133.10	141.21	148.93	156.16	163.14	169.75	176.23	182.33	188.44	194.17	199.78	205.27	210.62	215.86	

РАСХОД В КГ/ЧАС ПРИ УДЕЛЬНОЙ ПЛОТНОСТИ .825



Блок управления горелкой

Общее описание

Блок управления горелкой размещен в негорючем прозрачном пластиковом корпусе. Он контролирует все безопасные процессы запуска горелки.

Технологическая схема

1. Схема нормальной рабочей последовательности

	12 Sec.	10 Sec.	
Воспламенение	■	■	
Двигатель	■	■	
Топливный вентиль 1		■	■
Пламя		■	■
Защитная блокировка			

А) Многофункциональная диаграмма

	12 sec.	10 Sec.	
Зажигание	■	■	
Двигатель	■	■	
Топливный вентиль 1		■	
Пламя			
Защитная блокировка			■

Технические характеристики

Напряжение220 В / 50 Гц
Предохранитель 6 А медленный / 10 А быстрый
Потребляемая мощность..... 3 Вт
Время предварительной очистки 12 сек.
Макс. ток на выходе 6 А
Всего 10 А
Время воспламенения 22 сек.
Время безопасности зажигания 2 сек.
Класс IP Р 44
Макс. рабочая температура. 60°C
Вес (без основания).....180 г



Электрическая схема подключения

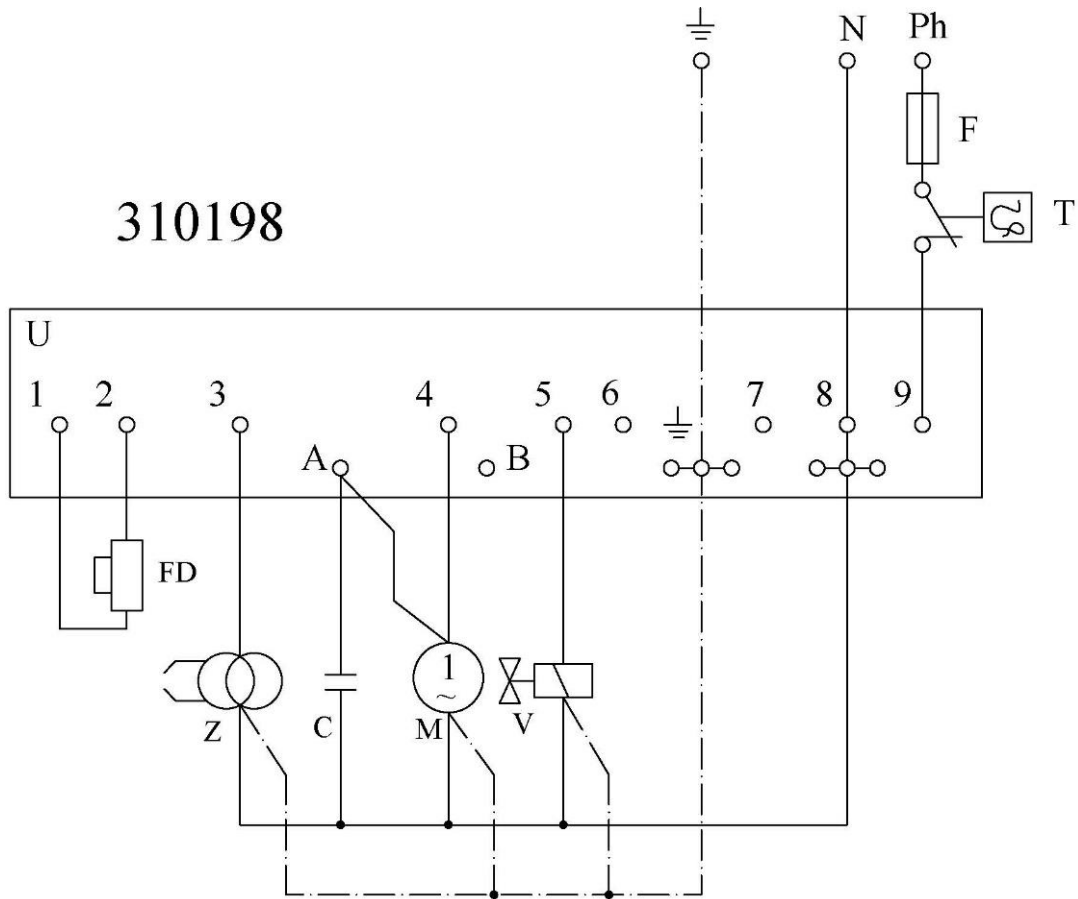

- Блок управления (TF 701).....U
- Двигатель вентилятора M
- Конденсатор C
- Топливный электромагнитный клапан V
- Трансформатор зажигания Z
- Датчик пламени FD
- Термостат (предоставляется заказчиком)..... T
- Нейтраль N
- Фаза Ph
- Предохранитель (пред-тся заказчиком) F
- Заземление.....



Процедура регулировки заслонки воздухозаборника

Для экономии топлива горелки оснащены автоматической заслонкой. Во время работы горелки заслонка открывается автоматически и быстро закрывается после выключения горелки. Причина экономии топлива заключается в том, что во время остановки горелки холодный воздух не может пройти через закрытую заслонку, следовательно, дымоход не будет остывать и потери в дымоходе будут исключены. Воздушная заслонка может использоваться в автоматическом или фиксированном режиме. (Наша рекомендация - автоматический режим).

Автоматический режим работы:

1. Ослабьте гайку **1**.
2. Поверните регулируемый диск на требуемую величину.
3. Ослабьте гайку **2** и убедитесь в том, что ось **3** свободно передвигается.
4. Зафиксируйте гайки **1** и **2** после регулировки.

Ручной режим работы:

1. Ослабьте гайку **1**.
2. Поверните регулируемый диск на нужную величину, а затем заблокируйте гайку **1**.
3. Откройте воздушную заслонку на нужную величину и закручивайте гайку **2** до тех пор, пока втулка **3** не зафиксирует заслонку.



Регулируемый диск

1

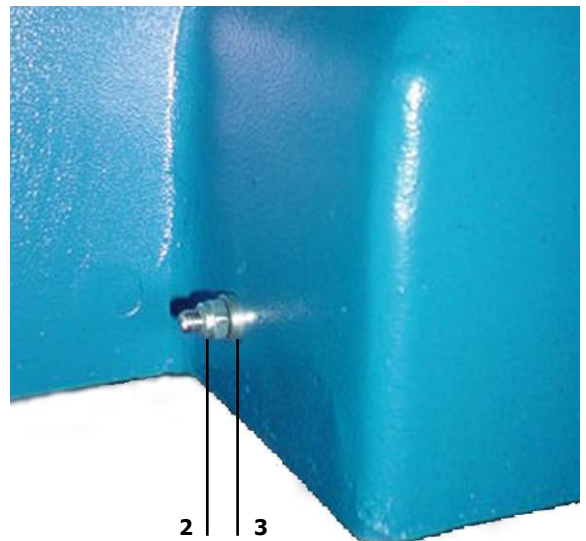

2 3

Контроль/проверка перед установкой

- 1) Проверьте мощность горелки. Мощность котла должна соответствовать мощности горелки.
- 2) Система отопления должна быть заполнена водой.
- 3) Очистите дымоход и камеру сгорания.
- 4) Откройте амортизатор импульсов в дымовой трубе, если на ней используется импульсная заслонка
- 5) На дымовой трубе должен быть установлен Н-образный колпак на высоте не менее 1,5 м над потолком
- 6) В котельной следует обеспечить хорошую систему вентиляции.
- 7) Необходимо учитывать смену времени года.
- 8) Настройте термостат на соответствующую температуру.
- 9) При использовании комнатного термостата установите его на соответствующую температуру.
- 10) В электрической системе рекомендуется использовать аварийный выключатель, который устанавливается снаружи котельной, чтобы в случае аварийной ситуации (например, пожара) можно было легко отключить электропитание.
- 11) Фазы, нейтраль и заземление необходимо правильно подключить к проводке горелки.
- 12) Напряжение электропитания должно быть достаточным.
- 13) Для установки насоса рекомендуется использовать двухтрубную систему или кольцевую линию. При использовании кольцевой линии необходимо следить за тем, чтобы давление в кольцевой линии не превышало 0,5 бар. Внутренний диаметр топливопроводов зависит от длины трубы и напора всасывания между резервуаром для хранения топлива и насосом горелки.
- 14) Для защиты насоса от грязи во впускной трубопровод должен быть установлен фильтр.
- 15) Там, где топливопровод или бак для хранения топлива расположены ниже горелки, рекомендуется установить обратный клапан с давлением открытия около 0,1 - 0,3 бар для предотвращения утечки топлива из обратного трубопровода при снятом насосе.
- 16) После монтажа топливопровода, включая установленную на нем арматуру, необходимо провести испытания под давлением, в 1,3 раза превышающем рабочее давление (или не менее 4 бар). Гибкие шланги допускаются только в том случае, если они ничем не закрыты, и их длина не превышает 1 м.
- 17) Убедитесь, что датчик пламени установлен правильно, т.е. что защитное стекло находится непосредственно напротив пламени.
- 18) Выберите подходящую форсунку в соответствии с таблицей на стр. 12
- 19) Установите форсунку в держатель форсунки. Для начала снимите крышку корпуса. Отсоедините кабель зажигания от электродов зажигания или трансформатора зажигания и перекройте подачу топлива. Узел сопла горелки можно оттянуть назад и извлечь. Удерживая держатель форсунки, установите форсунку гаечным ключом 16 мм. Следите за тем, чтобы не повредить резьбу.
- 20) Перед заменой узла сопла горелки проверьте регулировку электродов зажигания и при необходимости исправьте, как показано на рисунке ниже. Следите за тем, чтобы расстояние между электродами было значительно меньше расстояния между электродами и другими частями горелки, чтобы искра возникала между электродами, а не между электродами и этими частями (такими как сопло или перегорodka).

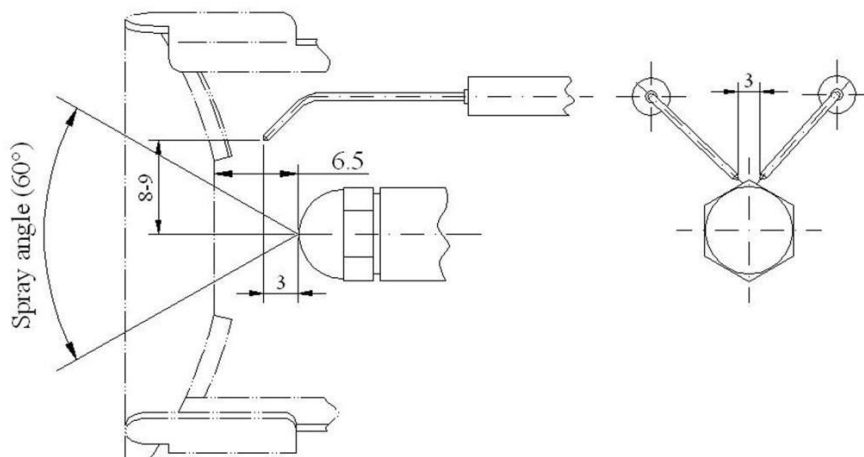

Процедура установки

Горелка может быть установлена на плиту котла одним из следующих способов.

А)

- 1) Приложите соединительный фланец горелки к котлу и отметьте отверстия на котле.
- 2) Просверлите метки $\varnothing 6,5$.
- 3) Рассверлите отверстия сверлом М8.
- 4) Присоедините фланец горелки к котлу болтами с шестигранной головкой М8.
- 5) Подсоедините горелку к фланцу и закрепите ее 2 болтами, входящими в комплект соединительного фланца.

В)

- 1) Приложите соединительный фланец горелки к котлу и отметьте отверстия на котле.
- 2) Просверлите метки $\varnothing 9$.
- 3) Присоедините фланец горелки к котлу с помощью болтов/гаек с шестигранной головкой М8.
- 4) Подсоедините горелку к фланцу и закрепите ее 2 болтами, которые входят в комплект соединительного фланца.



Н	М	$\varnothing d$	$\varnothing D$	Модель	Н	М	$\varnothing d$	Е
145	М8	85	120-165	RA 2	145	М8	100	117
200	М8	115	173-195	JPE 80/1	-	-	-	-
200	М8	120	173-195	JPE 80/2	200	М8	125	117

Пуск

- 1) Установите горелку на котел как показано на стр. 17.
- 2) Подключите электропитание к горелке (см. стр. 14).
- 3) Установите тепловой экран блока управления.
- 4) Отрегулируйте термостат.
- 5) Откройте ручной топливный кран.
- 6) Включите электропитание.
- 7) Если горелка не работает, необходимо 2-3 раза нажать кнопку на блоке управления. После включения горелки:
- 8) Отрегулируйте топливный насос в соответствии со стр. 9.
- 9) Отрегулируйте заслонку впуска воздуха в соответствии со стр. 15.
- 10) Отрегулируйте смесительную головку в соответствии со стр. 10.

Внимание:

Максимальная длина пламени составляет 2/3 длины камеры сгорания, и не допускается, чтобы пламя соприкасалось с задней поверхностью котла.

- 11) Если горелка не запускается, отключите электропитание, закройте ручной топливный клапан и обратитесь в сервисную службу.
- 12) Для гарантии проверьте 10 циклов работы горелки, которые включают: запуск двигателя - предварительная продувка - воспламенение - стабилизация пламени и отключение горелки.

Рекомендации по безопасности

- 1) Монтаж / ввод в эксплуатацию дизельных горелок должен выполняться только уполномоченными специалистами, в противном случае возможны травмы или материальный ущерб.
- 2) Дизельные горелки SIROCCO предназначены для работы с дизельным топливом (плотность: 4 - 6 Cst / температура: 20°C).
- 3) Максимально допустимая рабочая температура для различных частей электрической системы горелки составляет 60 °C.
- 4) Горелка должна быть установлена внутри помещения. Не рекомендуется устанавливать ее на открытом воздухе (солнечный свет или дождь).
- 5) У каждой горелки должен быть свой отдельный топливопровод.
- 6) Перед вводом в эксплуатацию необходимо проверить герметичность топливопровода.
- 7) Перед проведением ремонтных работ отключите электропитание и перекройте главный ручной топливный кран.
- 8) Рекомендуется проверять все детали горелки не реже одного раза в год уполномоченным персоналом.
- 9) В помещении, где установлены горелки, нельзя хранить легковоспламеняющиеся материалы.
- 10) Пожаротушение должно осуществляться только сухим способом.



Организация, уполномоченная изготовителем
на принятие претензий от потребителя:

ООО «Комфорт-Эко», ИНН 7703244483

Адрес: 127591, Россия, г. Москва, Дмитровское шоссе, д. 100,
корпус 2, офис 617

Телефон: +7(495) 921-37-61

Электронная почта: hot@komfort-eco.ru



IRAN RADIATOR

No. 12, Sattari Blvd, Nelson Mandela Blvd, Tehran

Postal Code: 1968955341 IRAN

Tel: +021-84021000